

Az egészségfejlesztés mindannyiunk érdeke

Az egészségfejlesztési programok terjedésének támogatása, egészségfejlesztő kórházak kialakítása, egészségtudatos magatartásra és egészségesebb döntésekre ösztönzés a mindennapi élet szinterein. Többek között ezek a céljai a most létrejövő Egészségfejlesztési Szakmai Hálózatoknak. A Nemzeti Egészségfejlesztési Intézet (NEFI) és az Állami Egészségügyi Ellátó Központ (ÁEEK) mint kedvezményezett európai uniós támogatás segítségével különböző területeken (alprojekteken) keresztül hoz létre az egészségfejlesztést támogató szakmai hálózatokat. A projekt nyitórendezvényén elhangzott előadásokban ismertették a szakmai hálózatok működését, céljait.

Magyarországon a lakosság egészségi állapota jelentősen rosszabb, mint ami az ország fejlettsége alapján elvárható lenne. Az áttöréshez azonban a társadalom számos területén és szintjén kell fejlődést elérni. A Társadalmi Megújulás Operatív Program keretében 980,94 millió Ft európai uniós támogatás segítségével egészségfejlesztési szakmai hálózatokat hoz létre a projekt. A cél, hogy ezek a szakmai hálózatok az alprojekteken keresztül az egészségfejlesztés különböző megvalósítási területeit fejlessék. A projekt nyitórendezvényén a Nemzeti Egészségfejlesztési Intézet (NEFI) és az Állami Egészségügyi Ellátó Központ (ÁEEK) képviselői és a velük együttműködő szakmai és társadalmi partnerek ismertették a szakmai hálózatok felépítését, terveit és céljait.

Az egészségfejlesztési szakmai hálózat 4 alprojekt keretében épül fel. A felsőoktatási alprojekt célja, hogy az egészség,



2. ábra
Hálózati térkép

ség, az egészségfejlesztés elvei és az egészségtudatos magatartás a felsőoktatási intézményi működés és hallgatói kultúra fontos részévé váljon (pl.: tananyagfejlesztés, KKK módosítások, egészségfejlesztő egyetem modell stb.). A népegészségügyi alprojektbe tartoznak az egészségfejlesztési programokkal kapcsolatos szervezet- és rendszerfejlesztés (pl.: minőségbiztosítási rendszer, értékelések, EFI egységes jelentési rendszerek, szintér-programok szakmai standardjai stb.). A köznevelési alprojekt célja az iskolai egészségfejlesztés megvalósításának szakmai támogatása, szakmai módszertani ajánlások, működési modellek, intézményi mérési eszközök stb. készítése. Az egészségfejlesztő kórházak alprojekt célja pedig az egészségfejlesztési munka iránt elkötelezett kórházak hálózatba szervezése,

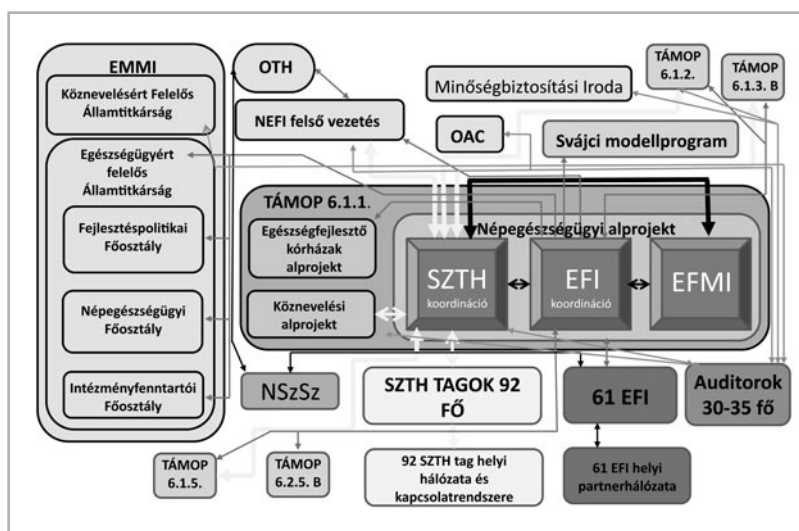

1. ábra
Egészségfejlesztési szakmai hálózat

Folytatás a 38. oldalon

[6] Quinzler R, Ude M, Franzmann A, Feldt S, Schüssel K, Leuner K, Müller WE, Dippel FW, Schulz M: Treatment duration (persistence) of basal insulin supported oral therapy (BOT) in Type-2 diabetic patients: comparison of insulin glargin with NPH insulin, *Int J Clin Pharmacol Ther*, 2012, Jan;50(1):24-32.

[7] Gaál Zs, Papp Zs, Bakó Barnabás: A DIABOBHU obszervációs vizsgálat értékelése, *Orvosi Hetilap*, 2014, 155. évf. 23. sz. p. 903-910.

[8] Oroszlán T: A glargin inzulin bázis-bólus rezsim szerinti alkalmazásának tapasztalata hazai beteganyagban (GLAD-vizsgálat) *Metabolizmus*, 2013, 11. évf. 5. sz., p. 335-347.

A SZERZŐ BEMUTATÁSA



Dr. Kósa József diplomáját 1999-ben szerezte a Semmelweis Orvostudományi Egyetem Általános Orvostudományi Karán. Később a József Attila Tudományegyetem egészségügyi szakmenedzser diplomáját, majd a Cleveland-i Case Western Egyetem MBA diplomáját kapta meg. Az elmúlt években világvizonylatban is az egyik legna-

gyobb egészség-gazdaságtani kutatásokra specializálódott vállalat, a MEDTAP Internationalnak volt a projektmenedzsere, majd 2004-től a Novartis magyarországi képviselőjének vezető munkatársa, 2006-tól az IME szerkesztőbizottsági tagja. 2007 októberétől a Sanofi-Aventis Zrt. vezető egészségügyi közgazdásza. Elkötelezett az evidenciákon alapuló egészségügyi döntéshozatal támogatásában és népszerűsítésében, fő szakterülete a költséghatékonysági elemzések végzése, és Markov-modellek fejlesztése.

Az egészségfejlesztés mindannyiunk érdeke – Folytatás a 29. oldalról

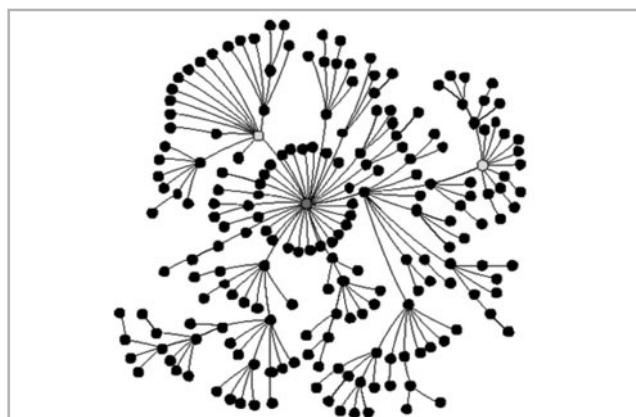

3. ábra
Periféria hálózatok térbeli megjelenítése

a szervezet- és szakma-specifikus egészségfejlesztési standardok kifejlesztése és jó gyakorlatok terjesztése is.

Az egészségfejlesztési szakmai hálózatok tevékenysége nyomán valósulhatnak meg azok a szervezeti felmérések, átszervezések, amelyek segítségével a hazai egészségfejlesztés magasabb szakmai színvonalon, hatékonyabban tudja ellátni a feladatát, valamint biztosítani tudja azt, hogy ennek révén az egészségfejlesztés és az egészségtudatos életmód lehetősége a társadalom minél szélesebb rétegeihez eljusson.

A projekt tudatosan törekszik arra, hogy a vele kapcsolatba kerülő szakemberekkel szakmai véleménycserét folytasson, elősegítse a szakmai szereplők egymás közötti együttműködését és ennek a hálózatos szakmai fejlődésnek fenntartható szakmai és szervezeti keretet biztosítson.

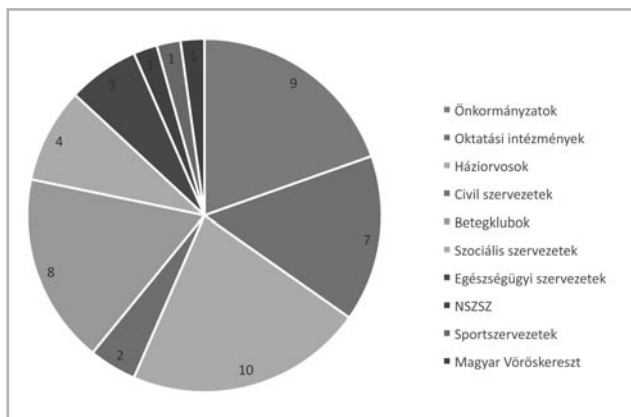

4. ábra
Hálózatosodás helyi szinten – EFI partnerhálózat

További információ az egyes alprojektekéről:

Felsőoktatási alprojekt:

<http://egeszseg.hu/web/felsooktatás>

Népegészségügyi alprojekt:

<http://egeszseg.hu/web/nepegeszsegugy>

Köznevelési alprojekt:

<http://egeszseg.hu/web/iskola-egeszseg-kozpont>

Egészségfejlesztő kórházak:

<http://egeszseg.hu/web/egeszsegfejleszto-korhazak>

*Forrás: Nemzeti Egészségfejlesztési Intézet (NEFI)
Állami Egészségügyi Ellátó Központ (ÁEEK)*

Tudósítónktól